



www.velomotors.ru

Мотороллер ZION 150

Руководство по эксплуатации



Запрещается эксплуатация мототехники лицами моложе 16 лет.

Выписка из ПРАВИЛ ДОРОЖНОГО ДВИЖЕНИЯ РОССИЙСКОЙ ФЕДЕРАЦИИ

(в ред. Постановлений Правительства РФ от 08.01.1996 N 3, от 31.10.1998 N 1272, от 21.04.2000 N 370, от 24.01.2001 N 67, от 28.06.2002 N 472, от 07.05.2003 N 265, от 25.09.2003 N 595, от 14.12.2005 N 767, от 28.02.2006 N 109)

Утверждены
Постановлением Совета Министров -
Правительства Российской Федерации
от 23 октября 1993 г. N 1090

24. Дополнительные требования к движению велосипедов, мопедов, гужевых повозок, а также прогону животных

24.1. Управлять велосипедом, гужевой повозкой (санями), быть погонщиком вьючных, верховых животных или стада при движении по дорогам разрешается лицам не моложе 14 лет, а мопедом - не моложе 16 лет.

Примечание. По решению органов исполнительной власти субъектов Российской Федерации может снижаться указанный возрастной ценз, но не более чем на 2 года, и устанавливаться порядок, предусматривающий наличие у водителей велосипедов, мопедов и гужевых повозок (саней) документа, подтверждающего знание ими Правил и Основных положений, а у этих транспортных средств - специального регистрационного знака.

24.2. Велосипеды, мопеды, гужевые повозки (сани), верховые и вьючные животные должны двигаться только по крайней правой полосе в один ряд возможно правее. Допускается движение по обочине, если это не создает помех пешеходам.

24.3. Водителям велосипеда и мопеда запрещается: ездить, не держась за руль хотя бы одной рукой; перевозить пассажиров, кроме ребенка в возрасте до 7 лет на дополнительном сиденье, оборудованном надежными подножками; перевозить груз, который выступает более чем на 0,5 м по длине или ширине за габариты, или груз, мешающий управлению; двигаться по дороге при наличии рядом велосипедной дорожки; поворачивать налево или разворачиваться на дорогах с трамвайным движением и на дорогах, имеющих более одной полосы для движения в данном направлении. Запрещается буксировка велосипедов и мопедов, а также велосипедами и мопедами, кроме буксировки прицепа, предназначенного для эксплуатации с велосипедом или мопедом.

24.4. На нерегулируемом пересечении велосипедной дорожки с дорогой, расположенном вне перекрестка, водитель велосипедов и мопедов должны уступить дорогу транспортным средствам, движущимся по этой дороге.

Поздравляем Вас с приобретением мотороллера марки STELS ! Мы гордимся техническим исполнением и качеством конструкции каждого изготовленного под нашей маркой мотороллера.

В Руководстве по эксплуатации приведены пояснения по эксплуатации Вашего нового мотороллера. Прежде чем приступить к эксплуатации мотороллера внимательно изучите их.

Соблюдение рекомендаций, приведенных ниже, поможет максимально продлить срок службы Вашего мотороллера и даст Вам возможность долгие годы безопасно управлять им.

Наша компания непрерывно работает над улучшением конструкции наших мотороллеров, поэтому Вы возможно найдете незначительные отличия между Руководством и Вашим мотороллером. Обо всех изменениях, дополнениях, новой продукции и еще много полезной и интересной информации Вы найдете на нашем сайте: **www.velomotors.ru**

Необходимо соблюдать все правила, предписанные законом.

Запрещается управление мотороллером под воздействием алкоголя, наркотических средств и сильнодействующих медикаментов вызывающих сонливость.

Соблюдайте правила дорожного движения. Обязательно наденьте шлем, перчатки и защитную одежду. Управляйте мотороллером 2 - мя руками и держите ноги на подножках. Ничто не должно отвлекать от вождения (курение, распивание напитков, чтение, еда...).

Если Вы еще не уверенно водите мотороллер, рекомендуется ездить по мало оживленным улицам.

Никогда не одалживайте свой мотороллер, т.к. большинство аварий происходит именно в таких случаях.

Регулярно проверяйте состояние Вашего мотороллера.

Мотороллер предназначен только для одного пассажира. Если Вы посадили второго пассажира избегайте резкого разгона и торможения, т.к. мотороллер находится в критическом режиме работы.

Во время прочтения обратите особое внимание на предостережения.

Как они выглядят и что означают смотрите ниже:



- Внимание



- Действие которое может привести к травме или смерти



- Огнеопасно



- Взрывоопасно



- Возможен контакт с едкими веществами и их парами



- Вам на заметку

МОТОРОЛЛЕР - НЕ ИГРУШКА! ЕГО ВОЖДЕНИЕ МОЖЕТ БЫТЬ ОПАСНЫМ!

Несоблюдении мер предосторожности при управлении мотороллером, изложенных ниже правил безопасной его эксплуатации, может привести к **СЕРЬЕЗНЫМ ТРАВМАМ ИЛИ ГИБЕЛИ ЛЮДЕЙ**.

- Внимательно прочитайте это Руководство и все примечания, неукоснительно выполняйте все рекомендации по правилам эксплуатации.
- Не приступайте к управлению мотороллером без предварительного обучения или инструктажа.
- Соблюдайте рекомендации, касающиеся возраста водителя транспортного средства: Детям до **16 лет ЗАПРЕЩЕНО** управление мотороллером с рабочим объемом свыше 50 см³.
- Во время движения требуется полная сосредоточенность. Чтобы избежать получения травм со стороны других транспортных средств, необходимо обращать внимание на следующее:
 - **СТРОГО СОБЛЮДАЙТЕ ПРАВИЛА ДОРОЖНОГО ДВИЖЕНИЯ**
 - постоянно следите за передвижением других транспортных средств
 - не приближайтесь слишком близко к другим средствам движения, держите дистанцию
 - никогда не оспаривайте полосу движения
 - так как движение на повышенной скорости является причиной многих аварий, не превышайте максимальную скорость, допустимую в данной ситуации
 - перед выполнением поворотов или смене полосы движения, заблаговременно включайте указатели поворотов
 - особое внимание требуется при пересечении перекрестков, при выезде и въезде на стоянку или при выезде на полосу движения автомобилей
- Во время движения держите левую руку на левой рукоятке, а правую руку на ручке дроссельной заслонки, ноги должны быть на подножках.
- Не пользуйтесь мотороллером без специальной защитной одежды, которая обеспечит комфорт и уменьшит вероятность получения травмы.
- При перевозке багажа на багажнике следите за тем, чтобы перевозимые вещи были хорошо закреплены и не мешали обзору при вождении. Перевозка тяжелых вещей недопустима.

Защитная одежда и приспособления

Никогда не используйте транспортное средство без специальной защитной одежды, которая обеспечит комфорт и уменьшит вероятность получения травмы.

1. Шлем

Самая важная деталь Вашей защитной экипировки. Специальный шлем может предотвратить тяжелую травму черепа.

2. Защита для глаз

Солнечные очки не подходят в качестве защиты для глаз. Специальные защитные очки или защитная маска предохранят Ваши глаза. Они должны быть изготовлены из нехрупкого материала и содержаться в чистоте.

3. Перчатки

Специальные перчатки с подкладками для пальцев лучше всего обеспечат комфорт и защиту.

4. Сапоги

Лучшая обувь - это прочные, высокие (выше икр) сапоги с каблуками, такие как мотоботы.

5. Одежда

Всегда носите одежду с длинными рукавами и длинные брюки, чтобы предохранить от травм руки и ноги. Брюки для езды с наколенниками и куртка с верхними плечевыми накладками послужат лучшей защитой.

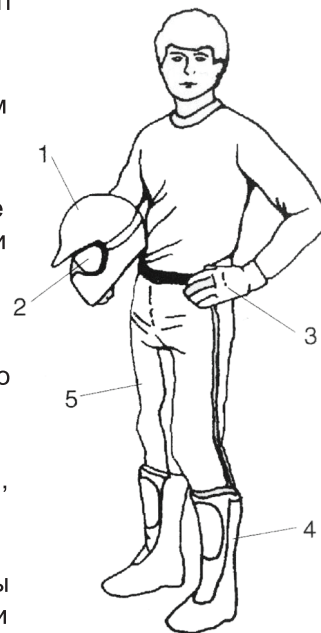

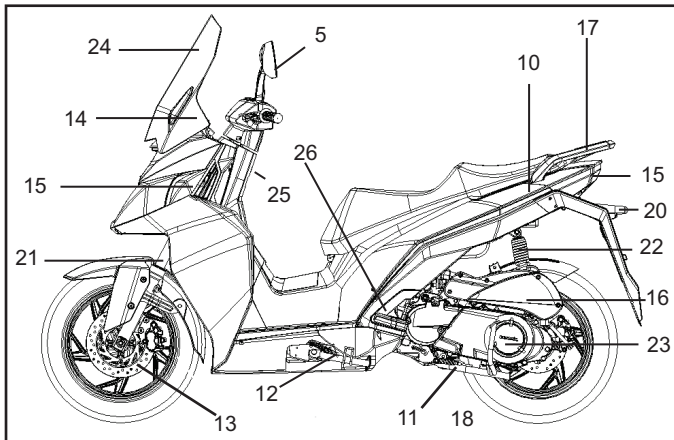
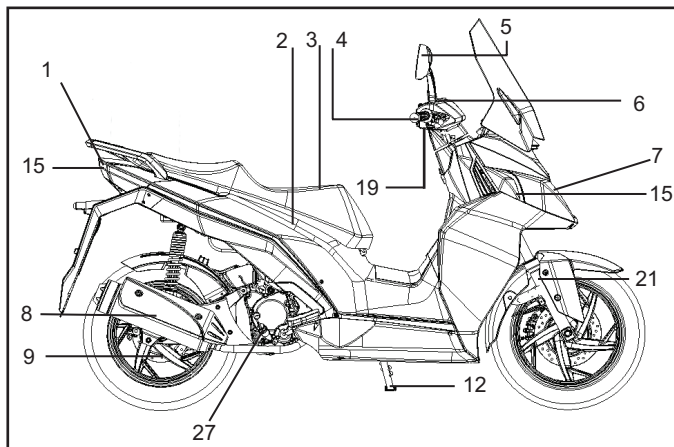

1. Задний фонарь
2. Отделение для багажа под сиденьем
3. Сиденье
4. Ручка газа
5. Зеркало заднего вида
6. Резервуар для тормозной жидкости
7. Фара
8. Выхлопная труба
9. Задний дисковый тормоз
10. Аккумуляторная батарея
11. Центральная опора
12. Боковая опора
13. Передний дисковый тормоз
14. Приборная панель
15. Сигнал поворота
16. Воздушный фильтр
17. Бугель
18. Рычаг кик-стартера
19. Замок зажигания
20. Освещение номерного знака
21. Передний амортизатор
22. Задний амортизатор
23. Крышка картера вариатора
24. Ветровое стекло
25. Крючок
26. Подножка пассажира
27. Крышка-щуп заливной горловины двигателя

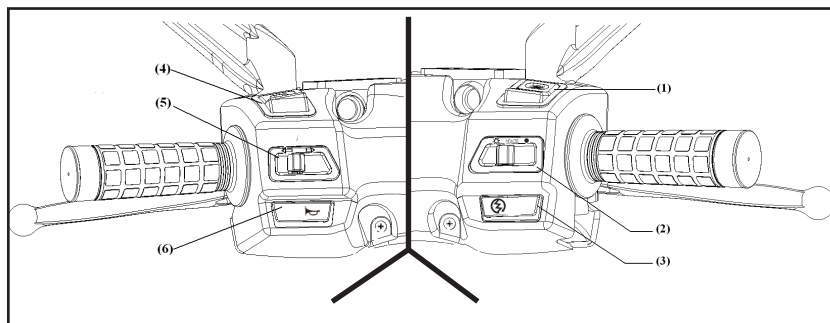

ОРГАНЫ УПРАВЛЕНИЯ

1. Экстренный выключатель двигателя (стоп-двигатель)
2. Переключатель режимов освещения
3. Кнопка электро-стартера
4. Переключатель дальний / ближний свет
5. Выключатель указателей поворота
6. Кнопка звукового сигнала

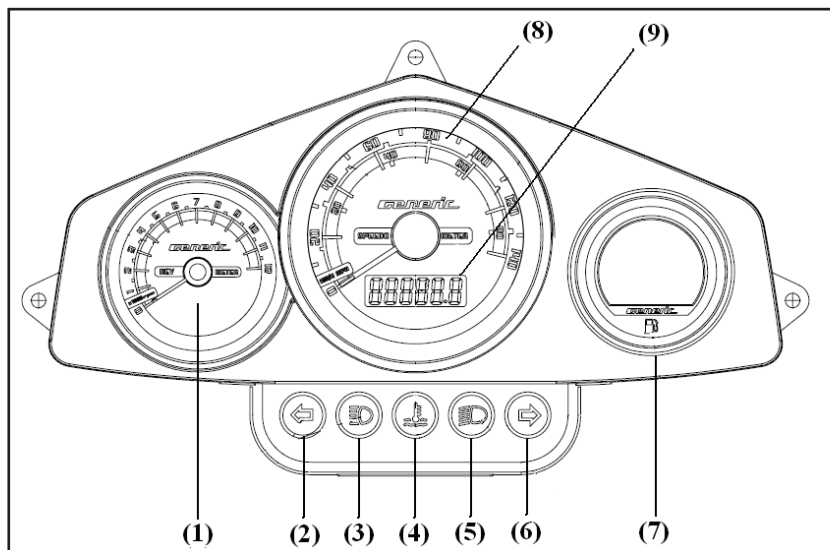

ПАНЕЛЬ ПРИБОРОВ

1. Тахометр
2. Индикатор сигнала левого поворота
3. Индикатор дальнего света
4. Индикатор температуры двигателя
5. Индикатор ближнего света
6. Индикатор сигнала правого поворота
7. Индикатор уровня топлива в баке
8. Спидометр
9. Индикатор суточного и суммарного пробега

- индикатор дальнего света - включен дальний свет
- индикатор ближнего света - включены габаритные огни и ближний свет
- индикатор сигнала поворота - включен сигнал поворота
- индикатор уровня топлива - показывает уровень топлива в баке. Индикатор не работает, если ключ зажигания находится в положении "OFF" или "LOCK". Если индикатор показывает низкий уровень (красная зона - около 1 литра) топлива в баке, следует дозаправить мотороллер топливом (бензин 92, не ниже).
- индикатор суточного и суммарного пробега - показывает суммарный пробег или суточный пробег, после сброса данных. Сброс данных производится кнопками управления одометром.
- спидометр - показывает скорость. Индикатор предназначен для информирования водителя о текущем скоростном режиме. При достижении максимально-разрешенного ПДД показателя не следует продолжать разгон.
- тахометр - показывает количество оборотов двигателя в оборотах в минуту. Индикатор предназначен для информирования водителя о работе двигателя (в критическом режиме). При достижении максимального значения следует немного повернуть от себя ручку газа для уменьшения динамики разгона (оборотов).

НА ЗАМЕТКУ:

Не допускайте падение уровня топлива до минимального значения. Используйте бензин с октановым числом не ниже 92.

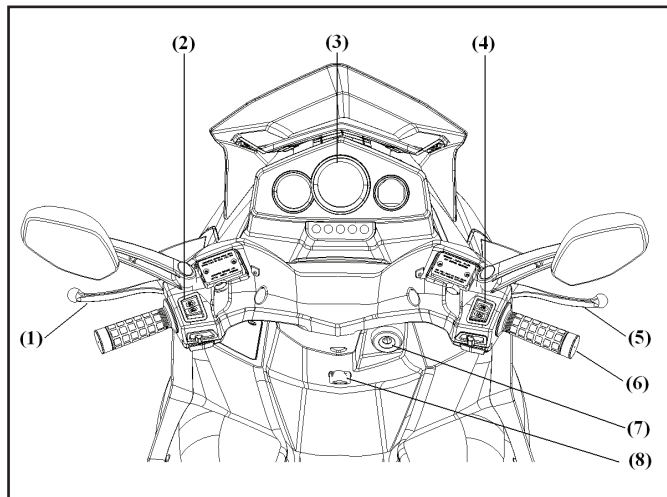

Органы управления:

1. Ручка заднего дискового тормоза.
2. Блок переключателей левой рукоятки.
3. Панель приборов.
4. Блок переключателей правой рукоятки.
5. Ручка переднего дискового тормоза.
6. Ручка (газа) управления оборотами двигателя.
7. Замок зажигания.
8. Крючок.

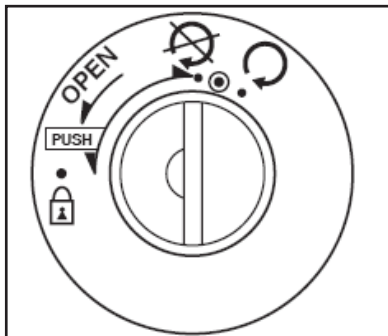
ЗАМОК ЗАЖИГАНИЯ

- Положение (⊘) Можно запустить двигатель, активировать электроприборы. Нельзя вынуть ключ.
- Положение (⊘) Двигатель не запускается. Все электроприборы выключены. Ключ можно вынуть.
- Положение (⊘) Руль заблокирован. Все электроприборы выключены. Ключ можно вынуть.

БЛОКИРОВКА РУЛЯ

- Поверните руль до упора в левую сторону.
- Вставьте ключ и поверните его из положения (⊘) в положение (⊘).
- Выньте ключ.

СОВЕТ: Блокируйте руль всегда, когда мотороллер остается без присмотра. Попробуйте повернуть руль, чтобы убедиться в активировании блокировки.

СНЯТИЕ БЛОКИРОВКИ РУЛЯ

Вставьте ключ и поверните его из положения (⊘) в положение (⊘).

ВНИМАНИЕ!

Если контур зажигания включен (⊘) при не работающем двигателе, это истощает аккумулятор и сокращает срок его службы.

БЕНЗОБАК

- Вставьте ключ и поверните его по часовой стрелке, чтобы открыть крышку бензобака.
- Выньте крышку бензобака.
- Залейте неэтилированный бензин АИ-92 (не ниже).

ЕМКОСТЬ БАКА: 8.4 литра

- Совместите метку на крышке бензобака "▲" с аналогичной меткой "▽" на декоративной накладке горловины бензобака.
- Вставьте крышку в горловину бензобака, надавите сверху до характерного щелчка, верните ключ в исходное положение.

ВНИМАНИЕ!

Бензин - относится к легковоспламеняющимся жидкостям, пары бензина взрывоопасны. Заправляться надо только на открытом воздухе. Избегайте попадания бензина на кожу, не вдыхайте его пары.

БАГАЖНОЕ ОТДЕЛЕНИЕ

Багажное отделение в Вашем мотороллере находится под сиденьем.

- Вставьте ключ в замок зажигания (1) и поверните его против часовой стрелки.
- Поднимите сиденье и откиньте вперед.
- Для закрытия багажного отсека, опустите сиденье и слегка надавите до щелчка.
- Несильно потяните сиденье вверх, чтобы убедиться в том, что оно закрыто.

Максимальный допустимый вес перевозимый в багажном отделении - 5 кг.

Дополнительно можно перевозить:

Максимальный допустимый вес перевозимый на заднем багажнике - 8 кг.

Максимальный допустимый вес перевозимый на крючке: 1,5 кг.

Не перегружайте Ваш мотороллер, так как это приведёт к потере управления, аварии или повреждению транспортного средства.

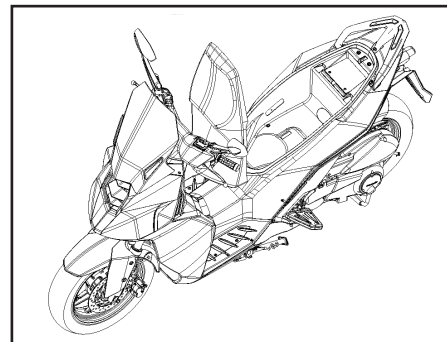
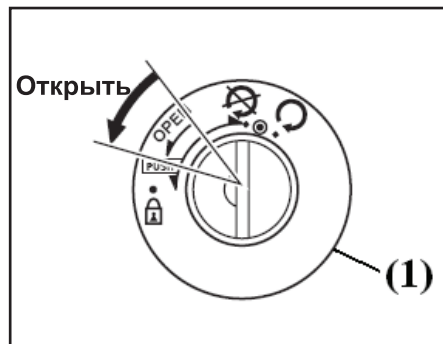

Не храните в багажном отделении под сиденьем ценные вещи, документы, в том числе документы на Ваш мотороллер и вещи, портящиеся от высокой температуры. В багажное отделение может попасть вода при мойке или дожде.

ЗАПУСК ДВИГАТЕЛЯ С ЭЛЕКТРОСТАРТЕРА

- Проверьте уровень топлива и масла.
- Поверните ключ в замке зажигания в положение “”.
- Для удобства встаньте слева от мотороллера. Левой рукой нажмите на рычаг заднего тормоза. Правой рукой возьмите правую ручку руля и нажмите на выключатель электростартера.
- Если двигатель не запускается в течении 3-5 секунд, сделайте минутную паузу для восстановления аккумулятора и повторите попытку.

ЗАПУСК ДВИГАТЕЛЯ С КИК - СТАРТЕРА

- Установите мотороллер на основную опору.
- Поверните ключ в замке зажигания в положение “”.
- Для удобства встаньте слева от мотороллера.
- Левой рукой нажмите на рычаг заднего тормоза.
- Резко нажмите на рычаг кик-стартера.

УПРАВЛЕНИЕ ОБОРОТАМИ ДВИГАТЕЛЯ

Для управления оборотами двигателя используйте ручку газа.

- поверните ручку на себя: для увеличения оборотов
- поверните ручку от себя: для уменьшения оборотов

НА ЗАМЕТКУ:

Не крутите ручку газа во время холодного запуска, - Вы „зальете” свечу зажигания.

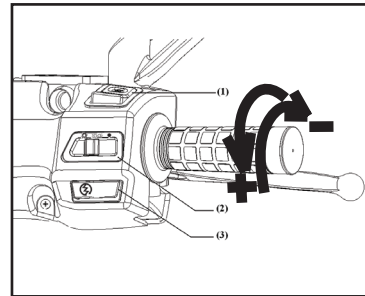
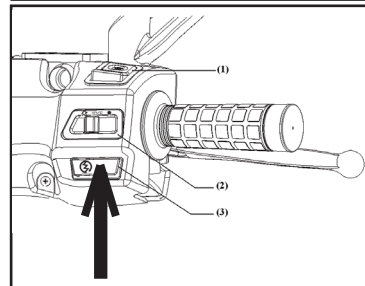
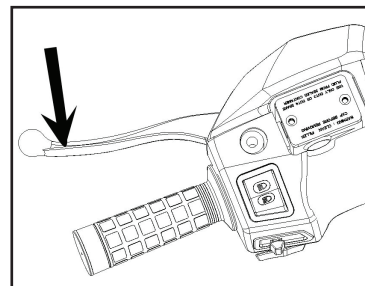
ВНИМАНИЕ!

При увеличении оборотов двигателя начнет вращение заднее колесо и мотороллер поедет, если он не установлен на основную опору. Не разгоняйте заднее колесо мотороллера установленного на основную опору: в случае схода с опоры возможна поломка шестерней редуктора.

На прислоняйте мотороллер к стене. Не оставляйте мотороллер на неровной поверхности. Не оставляйте ключи в замке зажигания даже если Вы стоите рядом. Не садитесь на мотороллер если он стоит на основной опоре: это приведет к повреждению мотороллера или серьезной травме в случае случайного схода с опоры. После поездки некоторые детали двигателя, выхлопной трубы и тормозные диски могут быть горячими - избегайте контакта с ними.



УПРАВЛЕНИЕ МОТОРОЛЛЕРОМ НАЧАЛО ДВИЖЕНИЯ

- возьмитесь левой рукой за рычаг тормоза, правой рукой возьмитесь за скобу поддержки и снимите мотороллер с центральной опоры движением вперед
- будьте готовы нажать левой рукой на тормоз, если мотороллер покатится
- возьмитесь за ручки руля обеими руками и сядьте на сиденье
- оставьте одну ногу на земле для опоры
- медленно отпустите тормоз, поверните ручку акселератора на себя
- во время разгона продолжайте контролировать рычаг тормоза на случай неожиданно быстрого разгона или заноса заднего колеса

СОВЕТ:

Садитесь на переднюю часть сидения. Чрезмерное смещение назад приведет к смещению центра тяжести и значительному ухудшению контроля над мотороллером при маневрировании.

ТОРМОЖЕНИЕ

- замедлите ход, повернув ручку газа от себя
 - возьмитесь за ручки переднего и заднего тормоза и одновременно нажмите на них
- Торможение должно быть плавным, непрерывным, без рывков.

СОВЕТ:

При торможении следите за поведением мотороллера, будьте готовы ослабить тормоз в случае заноса.



Если вы останавливаетесь на подъеме, используйте оба тормоза. Не пытайтесь удерживать мотороллер с помощью газа, это приведет к повреждению внутренних деталей мотороллера. Не удерживайте тормоз постоянно при длительном спуске, это может привести к перегреву и повреждению тормозной системы мотороллера. Регулярно проверяйте уровень тормозной жидкости.

ПАРКОВКА

- встаньте слева от мотороллера
- возьмитесь левой рукой за рычаг тормоза, правой рукой возьмитесь за скобу поддержки, правой ногой опустите центральную опору
- сильно надавите на центральную опору ногой и установите мотороллер на основную опору движением назад
- будьте готовы нажать левой рукой на тормоз если мотороллер покатится при неудачной попытке
- оставляйте мотороллер на ровной поверхности

ПЕРИОД ОБКАТКИ

Правильная, бережная эксплуатация мотороллера в период обкатки - залог его длительной службы.

0-100 км

На первых 100 км ездите аккуратно. Избегайте резких разгонов и торможений. Регулярно проверяйте резьбовые соединения ходовой и тормозной системы.

0-500 км

На первых 500 км ездите на скорости не выше 80% от максимальной.

После 1000 км

Постепенно доходите до максимальной скорости.

РЕКОМЕНДОВАННЫЕ СКОРОСТИ ДВИЖЕНИЯ НА ПЕРИОД ОБКАТКИ

Пробег (км)	0 - 300	300 - 500	500 - 1000	1000 - 1500
Скорость (км/ч)	25 -30	35 - 40	45 - 50	55 - 60

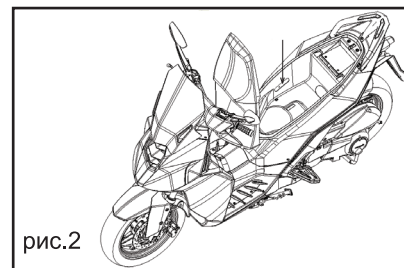
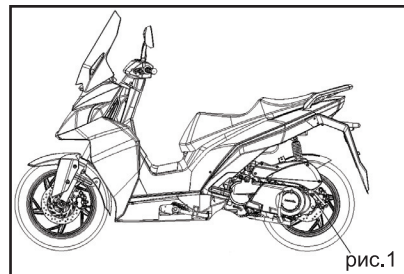
НА ЗАМЕТКУ:

Для обкатки используйте по возможности лучшее **4-х тактное** масло для мотоциклов, **10W-40**.

ИДЕНТИФИКАЦИЯ МОТОРОЛЛЕРА

Мы рекомендуем иметь при себе записанные номера двигателя и рамы.

Номера могут понадобиться в случае угона.

Расположение идентификационных номеров показано на рисунках 1 и 2.

Номер двигателя (рис. 1) Номер рамы (рис. 2)



Наказание за подделку или уничтожение идентификационного номера транспортного средства предусмотрено ст.326 УК РФ и, в зависимости от вины, представляет собой либо штраф, либо исправительные работы, либо ограничение свободы на срок до двух лет, либо лишение свободы на срок до двух лет. Те же деяния, совершённые организованной группой, наказываются исправительными работами либо лишением свободы на срок до четырёх лет.

ПРОВЕРКА ВАШЕГО МОТОРОЛЛЕРА

Регулярные проверки необходимы для поддержания мотороллера в оптимальном состоянии. Внимательно проверяйте состояние Вашего мотороллера ежедневно. Внимательно проверяйте мотороллер после длительной стоянки. Выполняйте проверки чаще при эксплуатации в дождливую погоду или пыльных условиях. Полную проверку работы мотороллера в сервисной мастерской рекомендуется производить не реже 2-х раз в сезон.

Здесь вы можете записать адрес сервисной мастерской в Вашем регионе:

	<p>.....</p> <p>.....</p>
--	---------------------------

ЕЖЕДНЕВНАЯ ПРОВЕРКА

Тормозная система:

- уровень тормозной жидкости
- плавное функционирование и чувствительность отклика
- проверка меток на винтах крепления тормозного суппорта
- наличие потертостей и порезов на тормозных шлангах и тросах

Покрышки:

- давление в покрышках
- наличие деформаций, трещин, порезов или аномального износа
- проверка глубины протектора

Двигатель:

- уровень масла в двигателе
- осмотр двигателя на наличие повреждений или подтеков масла
- наличие нетипичных шумов в двигателе
- реакция на ручку управления акселератором

Подвеска:

- проверка меток крепления амортизаторов
- осмотр амортизаторов на наличие подтеков масла, повреждения сальников или потертостей штоков
- проверка меток на ступичных гайках



ТОРМОЗНАЯ СИСТЕМА
Проверка переднего тормоза

- проверьте уровень тормозной жидкости в емкости, при необходимости долейте (**DOT-4**)
- протяните резьбовые крепления суппорта переднего тормоза
- сделайте метки на головках винтов перманентным маркером или краской, для облегчения последующих осмотров
- если тормозной диск изношен или имеет повреждения, замените его
- сильно нажмите на рычаг переднего тормоза на 3-5 секунд и проверьте ход, сопротивление и отсутствие падения давления в системе
- при необходимости отрегулируйте ход тормозного рычага (10 - 20мм):
 - ослабьте контргайку
 - отрегулируйте ход повернув для увеличения против, для уменьшения - по часовой стрелке
 - затяните контргайку
 - убедитесь, что регулировочный винт точно в углублении тормозного цилиндра и контргайка туго затянута
 - еще раз проверьте ход после окончания всех работ

На заметку:

Используйте тормозную жидкость DOT-4.
Проверка уровня масла в двигателе

- установите мотоцикл на центральную подножку, на ровной, твердой поверхности.
- открутите крышку масляного резервуара .
- протрите щуп сухой тряпкой
- опустите щуп до упора и извлеките его из резервуара. След от масла должен находиться между максимальным и минимальным значениями щупа.
- при необходимости долейте масло до максимального значения

На заметку:

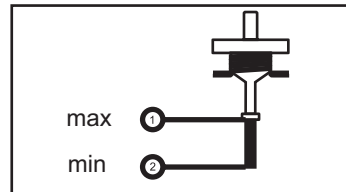
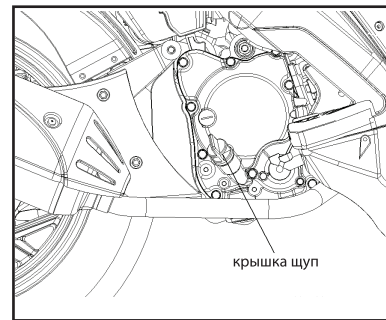
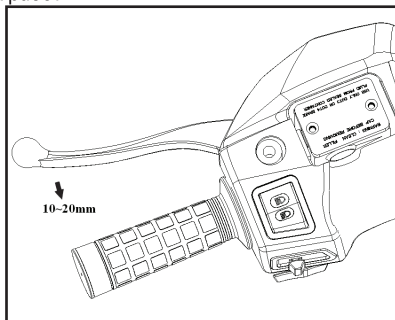
Неподходящее масло или масло низкого качества может вызвать поломку двигателя.
Не забывайте регулярно проверять и при необходимости доливать масло.
Мы рекомендуем для вашего мотороллера использовать масло 4T 10W-40 .

Замена моторного масла:

- отвинтите сливной болт
- слейте масло. Для облегчения процедуры выполняйте ее на теплом двигателе
- завинтите сливной болт
- медленно влейте достаточное количество масла (**емкость двигателя 0,9 л.**)
- после заливки масла проверьте уровень и закрутите масляную крышку (1)
- удалите остатки масла с поверхности двигателя

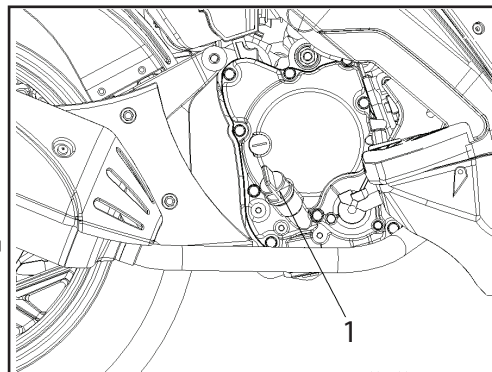

ВОЗДУШНЫЙ ФИЛЬТР

Профилактический осмотр воздушного фильтра следует проводить каждые 1000 км пробега. При езде в дождливую погоду или в пыльных условиях осмотр следует проводить чаще. Замену фильтрующего элемента следует проводить каждые 5000 км, в зависимости от его состояния и условий эксплуатации мотороллера.

Замена воздушного фильтра

- поставьте мотороллер на центральную опору
- отвинтите винты крепления крышки воздушного фильтра и снимите ее
- отвинтите винты крепления фильтрующего элемента к корпусу воздушного фильтра и аккуратно извлеките его
- произведите сборку в обратном порядке

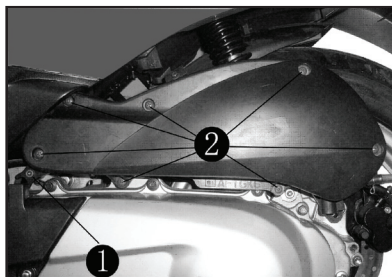

Использование неоригинального фильтрующего элемента или неаккуратная сборка воздушного фильтра может привести к проникновению нефilterованного воздуха (пыль, вода...) в карбюратор, цилиндр и серьезной поломке двигателя.

ЗАМЕНА ТРАНСМИССИОННОГО МАСЛА

1. Удалите винты заливного и сливного отверстий.
2. Слейте масло. Для облегчения процедуры выполняйте ее на теплом двигателе.
3. Установите и затяните винт сливного отверстия.
4. Залейте нужное количество(0,13-0,15л) масла(**SAE 85W90(GL5)**) в редуктор.
5. Установите и затяните винт заливного отверстия.

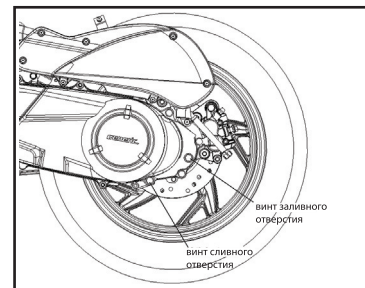

СВЕЧА ЗАЖИГАНИЯ

Рекомендации по свече зажигания указаны в таблице ниже. Периодичность осмотра, обслуживания и замена свечей зажигания указаны в таблице КАРТА ТЕХНИЧЕСКОГО ОБСЛУЖИВАНИЯ.

Если свеча зажигания замаслена, или имеет черный нагар на контактах, ее следует очистить, предпочтительно с помощью пескоструйного аппарата. Свечу зажигания можно очистить и с помощью нитрорастворителя и металлической щетки или иного инструмента. Измерьте зазор между электродами свечи с помощью специального щупа, если требуется - отрегулируйте его. Если электрод свечи корродирует (ржавеет), поврежден, или изолятор свечи имеет трещину и сколы, свечу следует заменить на новую.

Свеча зажигания	NGK CR8E
Зазор между электродами	0,5-0,7 мм

ТЕПЛОВЫЕ ЗАЗОРЫ КЛАПАНОВ

При изготовлении двигателей используются металлы, имеющие разный коэффициент расширения, поэтому для сохранения работоспособности двигателя при разных температурах между клапанами и толкателями предусмотрены тепловые зазоры. Если тепловые зазоры не отрегулированы, клапана двигателя не будут полностью закрываться, что приведет к выгоранию клапанов и седел клапанов, и серьезной поломке двигателя. Проверку и, при необходимости, регулировку тепловых зазоров клапанов следует проводить в Вашем региональном сервисном центре с периодичностью указанной в таблице КАРТА ТЕХНИЧЕСКОГО ОБСЛУЖИВАНИЯ при выполнении ТО.

АККУМУЛЯТОР

Проверяйте уровень электролита в аккумуляторе через каждые 1000 км. пробега. Исключение составляет **необслуживаемый** аккумулятор, не требующий регулярных проверок.

Необслуживаемый аккумулятор имеет на крышке надпись **(DO NOT OPEN)**.

Проверка аккумулятора

- поверните ключ в замке зажигания в положение (⊗)
- откройте крышку аккумуляторного отсека, предварительно отвинтив фиксирующий болт
- отсоедините сначала отрицательный (-), затем положительный (+) контакты
- аккуратно извлеките аккумулятор из аккумуляторного отсека
- проверьте уровень электролита, при необходимости долейте дистиллированную воду до максимального значения, отмеченного красными метками на корпусе аккумулятора
- произведите сборку в обратном порядке, при подключении контактов сначала подключайте (+), затем (-)

ПРЕДОХРАНИТЕЛЬ

- Если какой-либо электрический компонент не работает должным образом или двигатель не запускается, проверьте предохранитель (защита от перегрузки в электро-системе)

Проверка предохранителя

- откройте крышку аккумуляторного отсека
- извлеките предохранитель из корпуса, при необходимости замените
- Если предохранитель вышел из строя вскоре после замены, немедленно обратитесь в Ваш региональный сервисный центр

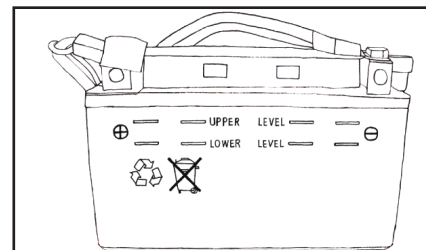

- все работы с аккумулятором следует проводить с использованием средств индивидуальной защиты (резиновые перчатки, очки и т.д.)
- не допускайте разбрызгивания и протечки электролита
- не вдыхайте пары электролита
- не вскрывайте необслуживаемый контейнер аккумулятора
- не допускайте попадания электролита на кожу и в глаза
- при попадании на кожу или в глаза промойте большим количеством проточной воды и обратитесь к врачу для осмотра
- не оставляйте аккумулятор и электролит без присмотра в присутствии детей



- не используйте нестандартные и несоответствующие номиналу предохранители
- не устанавливайте на Ваш мотороллер непредусмотренные электроприборы
- не допускайте попадания воды на корпус предохранителя

МОЙКА МОТОРОЛЛЕРА

- удалите грязь губкой или мягкой тканью под струей воды
- используйте нейтральные моющие средства и смойте под струей воды
- удалите оставшуюся влагу чистой, сухой тканью

На заметку: 

Для мойки вашего мопеда мы рекомендуем использовать доступные Вам автошампуни, для полировки - подходящие по цвету полироли.

ХРАНЕНИЕ
Длительное или сезонное хранение

- тщательно вымойте Ваш мотороллер и дайте ему просохнуть
- заполните топливный бак бензином, предварительно добавив стабилизатор топлива
- дайте двигателю поработать около 10 минут
- слейте топливо из карбюратора, выкрутив дренажный винт
- отсоедините аккумулятор сначала (-) затем (+) и поместите его в сухом, недоступном для детей месте
- заткните выхлопную трубу промасленной тряпкой для предотвращения возникновения конденсата
- покройте все детали мотороллера консервантом на основе воска
- установите мотороллер на твердую, ровную поверхность
- накройте мотороллер специальным чехлом, входящим в комплектацию

После хранения

- удалите консервант и вымойте мотороллер
- проверьте зарядку аккумулятора, при необходимости зарядите его малым током (**0,5 Ампер в течении 5-10 часов**)
- проверьте уровни топлива, масла в двигателе, тормозной жидкости
- проверьте работу электроприборов
- опробуйте мотороллер на малых скоростях

На заметку: 

Для защиты от коррозии, образования отложений, старения и окисления бензина в Вашем мотороллере при сезонном хранении мы рекомендуем использовать стабилизаторы топлива. Для защиты от коррозии и вредного воздействия атмосферы на металлические части при сезонном хранении, мы рекомендуем использовать различные консерванты, а для удаления их используйте очистители.



- мойте мотороллер, когда остынет двигатель
- не допускайте попадания воды в выхлопную трубу, воздушный фильтр и на электроприборы во избежание поломки двигателя и электроприборов
- после мойки рекомендуется дождаться полного высыхания мотороллера
- после мойки аккуратно опробуйте работу тормозов на малой скорости

Ход рычага тормоза по умолчанию	5 - 10 мм
Давление в передней шине	280 кПа
Давление в задней шине	280 кПа
Тип свечи зажигания	NGK/CR 8 E
Зазор свечи зажигания	0,5 - 0,7 мм
Емкость аккумулятора	12 В - 4А.ч.
Лампочки дальнего/ближнего света	12 В 35/35 Вт
Лампочки тормозных огней	12 В 21/5 Вт
Лампочка сигнала поворота	12 В/10 Вт
Предохранитель	15 А.

тип двигателя	тип одноцилиндровый, 4-х тактный
рабочий объем	151(125) см ³
количество цилиндров	1
система охлаждения	жидкостная
степень сжатия	11(10,4)
развиваемая мощность	8,7(8,2)кВт при 7500(8000) об/мин
макс.крутящий момент	12,6(10,9) Н·м при 6000 об/мин
пуск	электро стартер,кик-стартер
зажигание	электронное(CDI)
сцепление	автоматическое, центрифужное
передача	клиновидный ремень
длина	2075 мм
ширина	755 мм
высота	1350 мм
колесная база	1415 мм
вес	146 кг
количество мест	1
подвеска	гидравлическая
передний тормоз	дисковый гидравлический
задний тормоз	дисковый гидравлический
шина передняя	120/70 - 15"
шина задняя	140/60 - 14"
емкость топливного бака	8,4 л
масло двигателя	4-х тактное 10W-40
масло в редуктор	SAE 75W90
емкость редуктора	100 мл.
периодичность замены масла в редукторе	каждые 2000 км.
максимальная нагрузка включая вес водителя	160 кг

Узел смазки	Тип смазки	Пробег в километрах						
		300	1000	3000	5000	7000	9000	11000
Редуктор	Трансмиссионное масло SAE 75W-90.	З	З	З	З	З	З	З
Узел тормозной ручки	Универсальная консистентная смазка.		З	З	З	З	З	З
Дисковый тормоз	Тормозная жидкость DOT-4.				З	Заменять один раз в два года независимо от пробега		
Передний амортизатор	Масло для амортизаторов. 5W	О	Д	О	Д	О	Д	О
Привод спидометра	Универсальная консистентная смазка.			О	Д	О	О	Д
Рулевая колонка	Универсальная консистентная смазка.				З			З
Ступичный подшипник	Универсальная консистентная смазка.			О	З	О	О	З
Шток привода тормоза	Универсальная консистентная смазка.				О		О	
Клеммы аккумулятора	Смазка для клемм аккумулятора	О	О	О	О	О	О	О

О - осмотр и замена по необходимости, З - замена, Д - добавить по необходимости

Устройство	Примечание	Пробег,км						
		300	1000	3000	5000	7000	9000	11000
Общая проверка		I	I	I	I	I	I	I
Элемент воздушного фильтра		C	C	C	R	C	C	R
Свеча зажигания		C	I	I	R	I	I	R
Встроенный топливный фильтр		I	R	R	R	R	R	R
Карбюратор		I/C	I/A	I/C	I/A	I/C	I/A	I/C
Узел дроссельной заслонки		I/C	I/C	I/C	I/R	I/C	I/C	I/R
Крепеж, гайки, болты, зажимы и уплотнения		I/A	I/A	I/A	I/A	I/A	I/A	I/A
Передний и задний тормоз	замените при необходимости	I	I	I	I	I	I	I
Подвеска		I	I		I		I	
Узел V-образного ремня	замените при необходимости		I/R	I/R	I/R	I/R	I/R	I/R
Узел вариатора			I/C	I/C	I/C	I/C	I/C	I/C
Узел муфты	замените при необходимости				I		I	
Трансмиссионное масло		R	R	R	R	R	R	R
Моторное масло		R	R	R	R	R	R	R
Регулировка клапанов		I/A	I/A	I/A	I/A	I/A	I/A	I/A
Тормозная жидкость		Замена через каждые 2 года						
Тормозные шланги		Замена через каждые 4 года						
Передний и задний колесный подшипник		I	I	I	R	I	I	R
Электрические компоненты		I	I	I	I	I	I	I

A - регулировка, C - очистка, I - осмотр, R - замена

РЕКОМЕНДАЦИИ ДЛЯ БЕЗОПАСНОЙ И ОПТИМАЛЬНОЙ ЭКСПЛУАТАЦИИ ДВИГАТЕЛЯ

- Не запускайте двигатель, не подключив аккумулятор должным образом, поскольку это может привести к выходу из строя электрических компонентов.
- Если мотороллер не будет использоваться длительное время, отключите аккумулятор. Проверьте его каждые 2 недели и зарядите при необходимости.
- При длительном хранении удалите аккумулятор и зарядите его на малом токе в течение 24 часов. Заряжайте аккумулятор каждый месяц при хранении при температуре ниже 15°C или каждые 2 недели при хранении при температуре выше 15° С. Выберите место, к которому не имеют доступа дети.
- Храните аккумулятор в сухом прохладном месте и без попадания солнечных лучей.

Рекомендуемые настройки карбюратора

Процедура регулировки винта подачи воздуха/смеси

Шаг 1 - Запустите двигатель при обычной рабочей температуре.

Шаг 2 - Отрегулируйте обороты двигателя в пределах 1800 +/- 100.

Шаг 3 - Отрегулируйте винт подачи воздуха/смеси, выкрутив его на 1,5 +/- 0,5 оборота против часовой стрелки.

Шаг 4 - Вновь отрегулируйте обороты двигателя в пределах 1800 +/- 100.

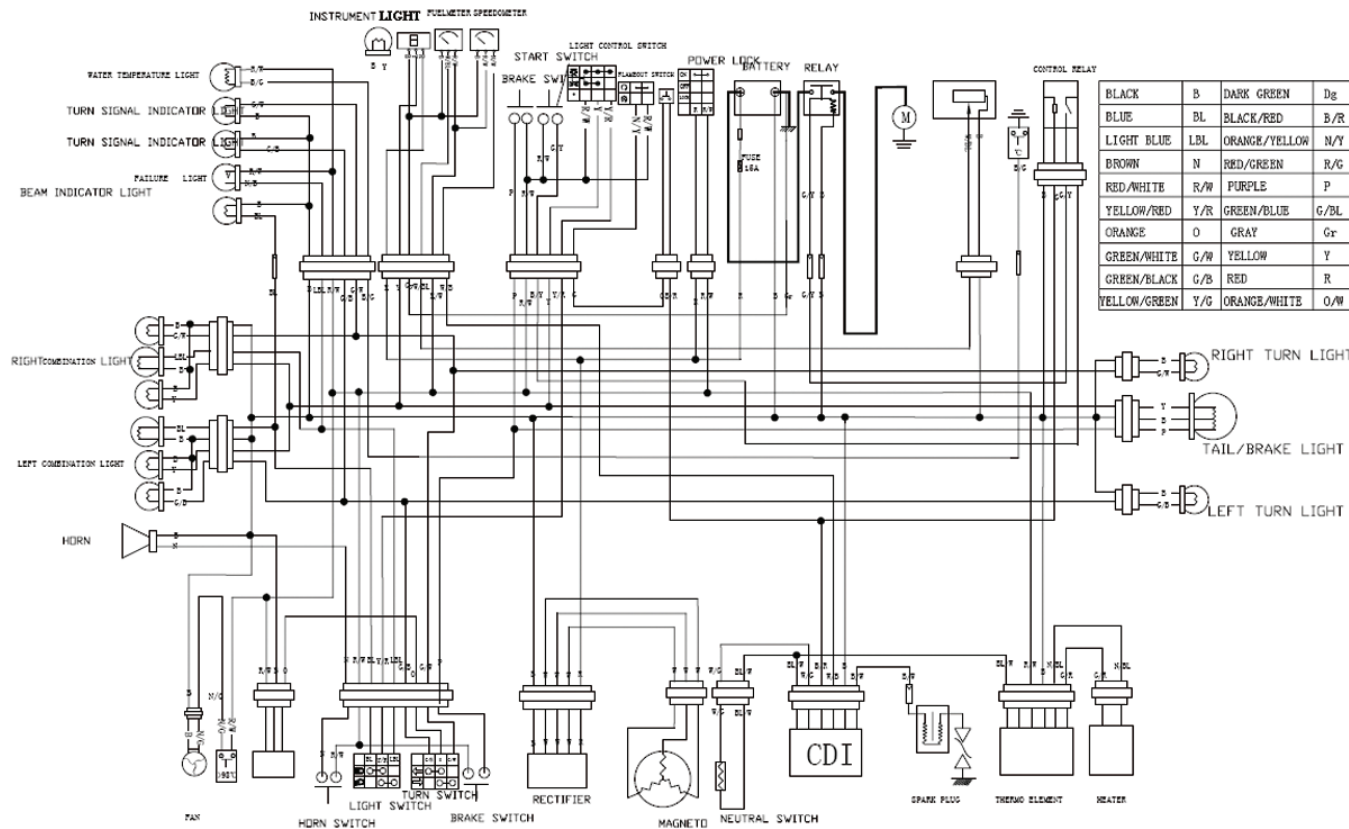

BLACK	B	DARK GREEN	Dg
BLUE	BL	BLACK/RED	B/R
LIGHT BLUE	LBL	ORANGE/YELLOW	N/Y
BROWN	N	RED/GREEN	R/G
RED/WHITE	R/W	PURPLE	P
YELLOW/RED	Y/R	GREEN/BLUE	G/BL
ORANGE	O	GRAY	Gr
GREEN/WHITE	G/W	YELLOW	Y
GREEN/BLACK	G/B	RED	R
YELLOW/GREEN	Y/G	ORANGE/WHITE	O/W

СОДЕРЖАНИЕ:

Меры безопасности.....	2
Знакомство с мотороллером.....	4
Органы управления.....	7
Замок зажигания / Замок бензобака.....	8
Багажное отделение.....	9
Запуск двигателя.....	10
Управление мотороллером.....	11
Обкатка / Идентификация мотороллера.....	12
Проверка мотороллера.....	13
Свечи зажигания.....	16
Аккумулятор.....	17
Мойка и хранение.....	18
Техническая информация.....	19
Технические характеристики.....	20
Периодичность смазки.....	21
Карта периодического обслуживания.....	22
Рекомендации.....	23
Условия гарантии.....	24
Гарантийный талон.....	25
Сервис.....	26
Электросхема.....	27
Содержание.....	28



